

Montageanleitung für Quetschventile

Handradausführung, Typ BSV-C, DN 65 – 250 mm



Ausbau der Manschette

Ventil in Stellung „offen“ bringen und Handrad (13) durch Lösen der Mutter (17) mit Unterlegscheibe (18) abnehmen.

Die zwei Gehäusehälften (1,2) durch Lösen der Schrauben (33,45) demontieren. Innere Schließereinheit mit Manschette (48) in einen Schraubstock spannen und unteren Manschettendrucker (51) durch Lösen der Schrauben (56 und 46) entfernen (Bild 1). Messingüberwurfring (27) vom oberen Manschettendrucker (50) abdrehen/ lösen (**– Achtung Linksgewinde!**).

Manschette (48) mit oberem Manschettendrucker (50) heraus heben und durch Lösen der Schraube (55) den Manschettendrucker (50) entfernen. Alle Teile reinigen und auf Beschädigungen überprüfen.

WICHTIG:

Nur Original AKO-Ersatzteile verwenden.

Einbau der neuen Manschette

Falls nötig die Gewindespindel (8) bzw. das Lager (23,38) neu schmieren (Fett+Lithium, z.B. NLGI-2). Oberen Manschettendrucker (50) mit Schraube (55) an die Manschette (48) schrauben und in die Schließereinheit hinein heben. Messingüberwurfring (27) an oberen Manschettendrucker (50) anschrauben und festziehen (Bild 2) (**– Achtung Linksgewinde!**).

Unteren Manschettendrucker (51) mit Schraube (56) an die Manschette (48) und mit Muttern (46) an die Schließereinheit befestigen. Schließereinheit in die untere Gehäusehälfte (2) heben. Die beiden Gehäusehälften zusammensetzen und mit den Schrauben (33,45) verschließen (Bild 3).

– Achtung: Markierung am Flansch beachten!

Schrauben (33,45) anziehen und mit Mutter (17) und Unterlegscheibe (18) das Handrad (13) montieren. Funktionsprüfung: Das Ventil mehrmals betätigen und auf leichtgängiges Schließen und Öffnen achten.



Bild 1



Bild 2



Bild 3

Schließdruck einstellen

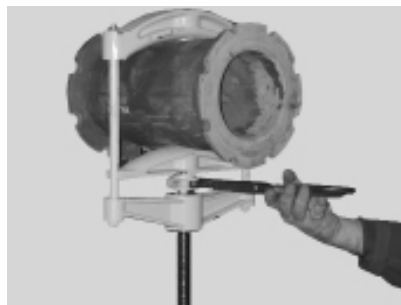
Falls das Ventil nicht dicht schließt oder die Mutter (24) verstellt wurde, muss der Schließdruck neu eingestellt werden.

Vorgehensweise: Das Ventil wie oben beschrieben öffnen und Innere Schließereinheit wie auf Bild 1 einspannen. An der Manschette (48) in Schließrichtung drehen, bis die Stellung „geschlossen“ erreicht ist. Der Lichtspalt in der Manschette (48) darf gerade verschwunden sein. Dann 2 1/2 Umdrehungen weiter in Schließrichtung drehen und die Mutter (24) anziehen. Das Ventil gemäß oben beschriebenem Vorgang zusammenbauen.

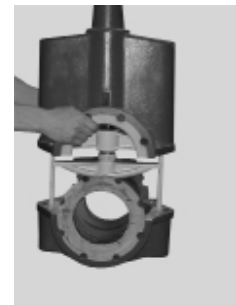
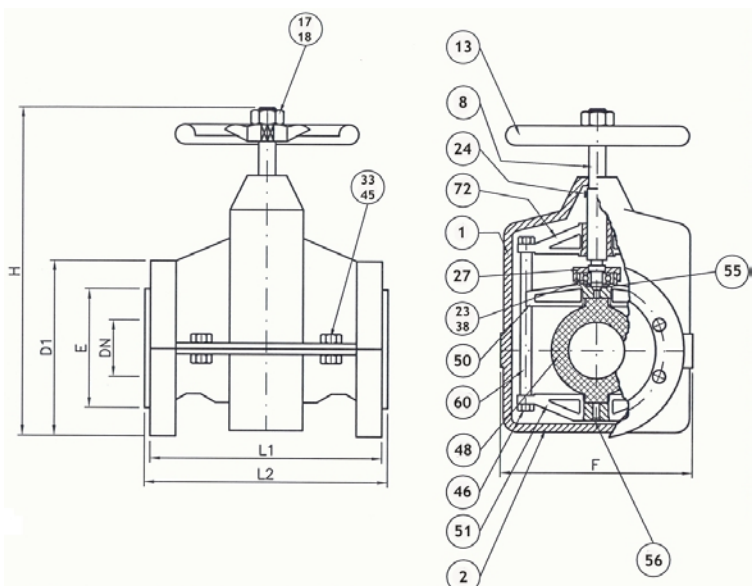

Technische Änderungen vorbehalten